

Armadi Fermalievitazione una porta 700/900 lt

71FL – 91FL – 71FLUMI – 91FLUMI

Retarder Proofing Cabinets One Door 700/900 lt



La linea di armadi per la fermalievitazione vanta le seguenti caratteristiche:

- monoscocca con isolamento 60 mm (75 mm per il 900 lt) con poliuretano espanso HFO, che ha un livello GWP 0
- temperatura di esercizio cella -15° + 40°C
- ventilazione interna uniforme creata da 5 ventilatori assiali che distribuiscono in tutte le aree e livelli interni l'umidità e la temperatura
- dispositivo con controllo digitale totalmente automatizzato rispondente ai requisiti Industria 4.0

Gli armadi fermalievitazione possono svolgere molteplici funzioni fra cui:

- gestione di raffreddamento, riscaldamento, e mantenimento
- funzione di umidificazione/deumidificazione nelle versioni 71FLUMI e 91FLUMI
- gestione e funzionamento tramite lettura temperatura sonde: evaporatore, cella in aspirazione
- funzione di freddo/caldo/mantenimento
- si possono eseguire cicli completi di ferma/lievita impostando tempi e caratteristiche di temperatura, ventilazione. Naturalmente può essere utilizzato anche per conservare, scongelare, essiccare, etc.



The range of retarder-proving cabinets boasts the following features:

- monocoque with 60 mm insulation (75 mm for the 900 lt) with HFO expanded polyurethane, which has a GWP level of 0
- cell operating temperature -15° + 40°C
- uniform internal ventilation created by 5 axial fans that distribute humidity and temperature in all internal areas and levels
- device with fully automated digital control meeting Industry 4.0 requirements

The retarder-prover cabinets can perform multiple functions including:

- cooling, heating and maintenance management
- humidification/dehumidification function in the 71FLUMI and 91FLUMI versions
- management and operation via probe temperature reading: evaporator, suction cell
- cold/heat/maintenance function
- complete retarder/prover cycles can be performed by setting times and temperature and ventilation characteristics.

Of course it can also be used for storing, defrosting, drying, etc.



Per garantire un buon funzionamento del sistema e' necessario collegare il tablet ad internet

To ensure a proper system operation, the tablet must be connected to the internet

INNOVAZIONE TECNOLOGICA INDUSTRIA 4.0



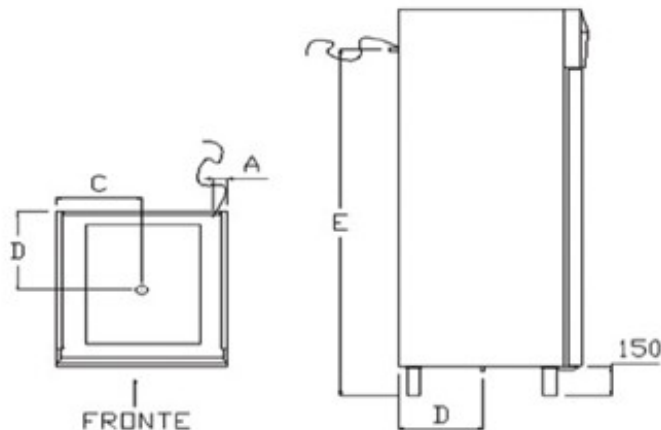

Schema per risalire alla predisposizione delle utenze

CODICE CODE	ALIMENTAZIONE (ELET.) A X E POWER	CARICO ACQUA F 1/8" A X E WATER LOAD	SCARICO LIQUIDI M 1/2" C X D LIQUIDS UNLOAD
71 FL	50 X 1825		360 X 380
91 FL	50 X 1890		395 X 450
71 FLUMI	50 X 1825	40 X 1825	360 X 380
91 FLUMI	50 X 1890	40 X 1890	395 X 450

CODICE CODE	DESCRIZIONE DESCRIPTION	DIMENSIONI DIMENSIONS	TEMPERATURA D'ESERCIZIO EXERCISE TEMPERATURE	SBRINAMENTO DEFROSTING	KW KW	VIHz VIHZ	CAPACITÀ (lt.) CAPACITY	PESO (Kg.) WEIGHT
71 FL	fermalievita 1 porta/retarder 1 door	720x800x2020	- 15° +40°	gas caldo / warm gas	1,61	230/50	700	80
91 FL	fermalievita 1 porta/retarder 1 door	790x1010x2090	- 15° +40°	gas caldo / warm gas	1,61	230/50	900	90
71 FLUMI	fermalievita 1 porta/retarder 1 door	720x800x2020	- 15° +40°	gas caldo / warm gas	1,61	230/50	700	80
91 FLUMI	fermalievita 1 porta/retarder 1 door	790x1010x2090	- 15° +40°	gas caldo / warm gas	1,61	230/50	900	90

CODICE CODE	DIM. PORTA APERTA DOOR OPEN DIM.	DIMENSIONI INTERNE INTERNAL DIMENSION	LATO CERNIERA SIDE HINGES
71 FL	1520	600x680x1440	DX / RH
91 FL	1800	640x850x1480	DX / RH
71 FLUMI	1520	600x680x1440	DX / RH
91 FLUMI	1800	640x850x1480	DX / RH

Capacità / Capacity 71FL (600x400) Capacità / Capacity 91FL (600x800 o 600x400 x2)

CLASSE CLIMATIC 4, TEMPERATURA MINIMA ESERCIZIO AMBIENTE +14°C CLIMATE CLASS 4, AMBIENT TEMP. MIN. +14°C

ACCESSORI A RICHIESTA / OPTIONAL ACCESSORIES

CODICE CODE	DESCRIZIONE DESCRIPTION	LxPxH LXDxH
HGR.64	Griglia plastificata rilsan EN / Rilsan plastic-coated grid EN	400x600
HGR.64I	Griglia inox EN / Stainless steel grid EN	400x600
CG.64L	Coppia guide inox per euronorm 700 lt / One pair of stainless steel rails for 700 lt	
CG.68L	Coppia guide inox per euronorm 900 lt / One pair of stainless steel rails for 900 lt	
KT.2	Kit ruote inox / Stainless steel wheel kit	Ø 125
7060	Chiusura con chiave / Locking with key	
2350	Faretto a led porta aperta / Open door led spot light	
SVMI	Supplemento 1 anta vetro e maniglia inox con illuminazione interna led self service Supplement 1 glass door and inox handle with internal LED lighting self service	
SVMI91	Supplemento 1 anta in vetro per 900 lt, man inox e illum. Interna led self service Supplement 1 glass door for 900 lt, inox handle with ILED lighting self service	
SVSA	Supplemento 1 anta vetro e illum. led, con sistema antiappannamento (consigliata su vers. BT) Supplement 1 glassdoor with ILED lighting, with anti-fog system (recommended on LT versions)	
SVSA91	Supplemento 1 anta vetro per 900 lt e illum. led, con sistema antiappannamento (consigliata su vers. BT) Supplement 1 glassdoor for 900 lt with ILED lighting, with anti-fog system (recommended on LT versions)	
VCPC.7	Supplemento verniciatura bianco o nero su porta e cruscotto 1 lato per 700/600 lt	
VCPC.9	Supplemento verniciatura bianco o nero su porta e cruscotto 1 lato per 900 lt	
VCIN.7	Supplemento verniciatura bianco o nero intera (porta+cruscotto+fianchi) per 700/600 lt	
VCIN.9	Supplemento verniciatura bianco o nero intera (porta+cruscotto+fianchi) per 900 lt	
DU3G	Dongle USB 3G per connettere internet con Sim card 3G USB dongle to connect the internet with a SIM card	
DEUSB	Dongle ethernet USB connettore di rete senza usare wi-fi USB ethernet dongle network connector without using wi-fi	
CRBA4.0	Supplemento controllo remoto avanzato e software per windows, è possibile da parte di un tecnico modificare i parametri da remoto e di essere avvertito via mail di eventuali anomalie	

L'abbonamento comprende il servizio ma non la manodopera del tecnico.

(I LITRI INDICATI SONO LA CAPACITÀ NOMINALE)